



# *DOORHAN*<sup>®</sup>

VERLADETECHNIK

QUALITÄT | ZUVERLÄSSIGKEIT | SICHERHEIT



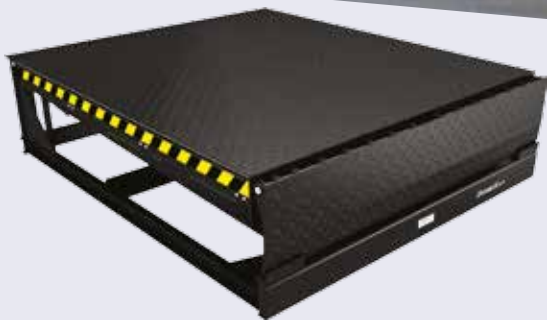

|| Elektrohydraulische Ladebrücken mit klappbarer Rampe der Serie DLHI

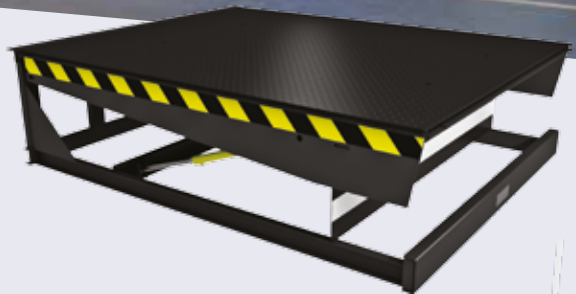

|| Elektrohydraulische Ladebrücken mit ausfahrbarer Teleskoprampe der Serie DSI

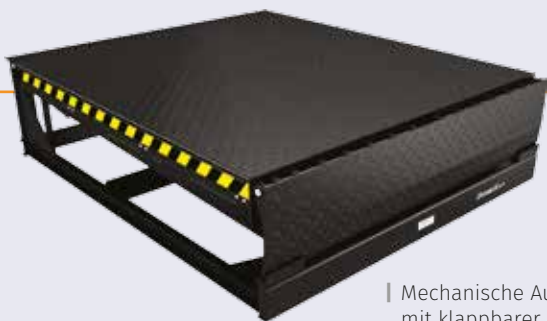

|| Mechanische Ausgleichsbrücken mit klappbarer Rampe der Serie MODL



|| Mechanische Ladebrücken der Serie MDLM

## AUSGLEICHBRÜCKEN

### OPTIMALISIERUNG DES ARBEITSVORGANGS

Die Ladebrücken ermöglichen den Hubwägen ein schnelles und fehlerfreies Beladen / Entladen von Lastkraftwägen.

### BREITE AUSWAHL VON MODELLEN

Die breite Auswahl von Modellen der Ladebrücken ermöglicht die passende Lösung für jeglichen Betrieb zu wählen.



| Torabdichtungen mit klappbarem Aluminium-Rahmen der Serie DSHRT



| Torabdichtungen mit festem Rahmen der Serie DSHRD



| Torabdichtungen der aufblasbaren Serie DSHINF

## TORABDICHTUNGEN

### ENERGIEEINSPARUNG

Die Torabdichtungen sind so konstruiert, dass sie die maximale Haftung während der Ladung und Abladung gewährleisten, und somit das angeforderte Mikroklima des Objektes bewahren..

### BEQUEMER BETRIEB

Während der Handhabung kann der hintere Teil des Lastkraftwagens einfach in die Torabdichtung einfahren, was den Vorgang wesentlich beschleunigt und vereinfacht.



| Vorsatzschleusen der Standardserie DHOUS



| Vorsatzschleusen der leichten Serie DHOUSL

## VORSATZSCHLEUSEN

### KOMPLEXER ZUGANG

Die Vorsatzschleusen stellen eine komplexe Bauweise dar, die Installation der Ausgleichsbrücken und Torabdichtungen vor dem Gebäude ermöglichen, wobei sie die Thermoisolierung des Gebäudes von der Ladetechnik gewährleisten.

### BEQUEME LÖSUNG

Die Vorsatzschleusen sind in vier Anliegewinkeln lieferbar – 90, 60, 45 und 30°. Dies ermöglicht auch den Betrieb in Bereichen ohne senkrechte Anfahrt der Lastkraftwagen.



# MECHANISCHE BRÜCKEN MIT KLAPPBARER RAMPE

## EFFEKTIVE LÖSUNG

Die mechanischen Brücken mit klappbarer Rampe sind für die Beladung und Entladung auf offenen Rampen bestimmt, sie sind im Stande bis zu 360 mm Höhenunterschied zwischen der Rampe und dem Fahrzeug auszugleichen.

## INDIVIDUELLER ZUGANG

Die mechanischen Brücken mit klappbarer Rampe können eine fixe Konstruktion oder eine Konstruktion mit Vorschub haben. Die mobilen Rampen werden im Lagern verwendet, indem Warenfluss nicht allzu oft ist.

| Fest eingebaute mechanische Brücke mit klappbarer Rampe



| Mechanische tragbare Brücken mit klappbarer Rampe der Serie FT

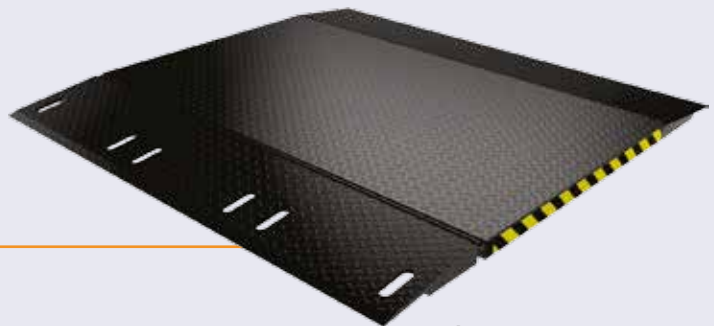

| Mobile Rampen

# LADEBRÜCKEN DER VORSATZSCHLEUSEN

## PLATZEINSPARUNG

Die Brücken der Vorsatzschleusen sind für die Außeninstallation bestimmt, außerdem sind sie unersetzlich, wenn es dazu kommen sollte einen Lagerraum zu maximieren.

## BEQUEMER ZUGANG

Die Brücken der Vorsatzschleusen sind für die Vereinfachung der Beladung und Entladung an den Stellen, wo das Parken der Lastkraftwagen senkrecht zum Gebäude nicht sichergestellt ist, ausgelegt.

# ZUBEHÖR



## RADFÜHRUNGSSCHIENEN

Sie sind so ausgelegt, damit sie die Wahrscheinlichkeit dass sie Kontakt mit der Radfelge verringern. Solch eine Anlage stellt ein kontrolliertes und genaues Einparken der Lastkraftwagen sicher.



## METALL-TRENNWAND

Sie sind für die Montage im Inneren von Gebäuden bestimmt und sie schützen Wände vor Beschädigungen von Hubwagen und Paletten. Sie stellen die richtige und sichere Bewegung im Lagerraum sicher.



## AUFPRALLPFÖSTEN

Sie sind für die Verwendung im Inneren eines Gebäudes bestimmt. Er schützt die Ladeanlage und die Führungsschienen des Tores vor Beschädigungen durch Hubwägen während des Betriebs.

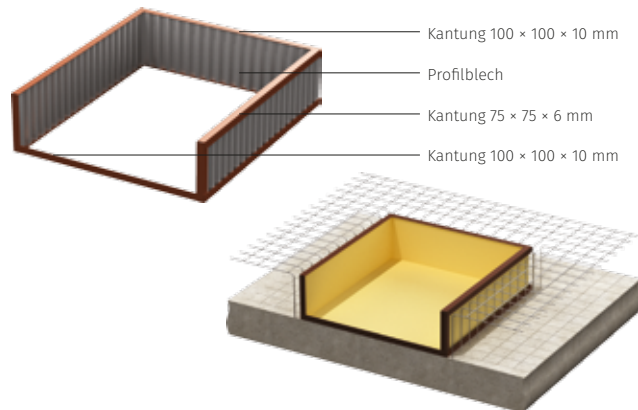

## STAHLKONSTRUKTION FÜR BETONAGE

Sie gewährleistet ordentliches Einsetzen einer Ladebrücke. Die Konstruktion ist den Größen der Ladebrücke angepasst.



## GUMMIPUFFER

Sie ermöglichen eine zuverlässige Unterbringung des Lastkraftwagens, sie stellen in der Ladezone die Dämpfung von Stößen sicher und sie verhindern somit das Beschädigen von Fahrzeugen und vom Gebäude. Die Gummipuffer sind aus technischem Gummi mit erhöhter Widerstandsfähigkeit und langer Lebensdauer hergestellt.

# TECHNISCHE SPEZIFIKATIONEN

## LADEBRÜCKEN

Parameter	Elektrohydraulische Brücke mit klappbarer Rampe der Serie DLHHI	Elektrohydraulische Brücke mit ausfahrbarer Rampe der Serie DSI	Mechanische Brücke mit klappbarer Rampe der Serie MODL	Mechanische Ladebrücke Mini, Serie MDML
Länge [mm]	2500 / 3000 / 3500 / 4000 / 4500	2500 / 3000 / 3500 / 4000	2500	500
Breite [mm]	1800 / 2000 / 2200	2000 / 2200 / 2400	1800 / 2000	1600 / 1800 / 2000 / 2200
Länge der Rampe [mm]	400 (500 auf Bestellung)	500/1 000	400	300 (400 auf Bestellung)
Arbeitsbereich [mm]	von -350 bis +550	von -430 bis +480	von -300 bis +310	von -100 bis +100
Anzahl der Hubzylinder [Stk.]	1 (2 auf Bestellung)	2		
Tragfähigkeit [kg]	6000 / 10000 andere nur auf Bestellung	6000 / 10000 andere nur auf Bestellung	6000	6000
Temperaturbereich [°C]	-30 bis +50	-30 bis +50	-30 bis +50	-30 bis +50
Farbe <sup>1</sup>	Schwarz (RAL 9005), weitere auf Bestellung	Schwarz (RAL 9005), weitere auf Bestellung	Schwarz (RAL 9005), weitere auf Bestellung	Schwarz (RAL 9005), weitere auf Bestellung

## TORABDICHTUNGEN

Parameter	Torabdichtungen mit einem klappbaren Aluminium-Rahmen der Serie DSHRT	Torabdichtungen mit festem Rahmen der Serie DSHRD	Torabdichtungen der aufblasbaren Serie DSHINF
Breite [mm]	3000 / 3200 / 3400	3000 / 3200 / 3400	3410 / 3610
Höhe [mm]	3000 / 3200 / 3400 / 4400	3000 / 3200 / 3400 / 4400	3300 / 3800 / 4900
Tiefe [mm]	600 (900 auf Bestellung)	600 (900 auf Bestellung)	800 (andere auf Bestellung)
Anzahl der oberen Blätter	1 (2 auf Bestellung)	1 (2 auf Bestellung)	1
Farbe der Profile	weißes Aluminium (RAL 9006) andere Farbe auf Bestellung	weißes Aluminium (RAL 9006) andere Farbe auf Bestellung	weißes Aluminium (RAL 9006) andere Farbe auf Bestellung
Farbe der Seitenpaneele		Weiß (RAL 9003) andere Farbe auf Bestellung	Weiß (RAL 9003) andere Farbe auf Bestellung
Stärke des PVC-Blattes [mm]	3		3
Temperaturbereich [°C]	-35 bis +50	-35 bis +50	-35 bis +50
Verlängerung von oberem Polster [mm]			900 (1 200 auf Bestellung)
Ausdehnung von seitlichen Polstern [mm]			600
Dekorativer Vorhang oben			500
Dekorativer Vorhang seitlich			250
Durchschnittliche Zeit für Aufblasen von Polstern			40
Stärke des Polstermaterials (Cordura 1000) [mm]			0,5

## VORSATZSCHLEUSEN UND LADEBRÜCKEN DER VORSATZSCHLEUSEN

Parameter	Vorsatzschleusen der Standardserie DHOUS	Vorsatzschleusen der leichten Serie DHOUSL	Ladebrücken der Vorsatzschleusen der Serien FEH und FET
Abmessungen	in der Übereinstimmung mit den Größen der Ladebrücken und der Torabdichtungen	in der Übereinstimmung mit den Größen der Ladebrücken und der Torabdichtungen	in der Übereinstimmung mit den Größen der Ladebrücken und der Torabdichtungen
Winkel	90 / 60 / 45 / 30° (anderer Winkel auf Bestellung)	90 / 60 / 45 / 30° (anderer Winkel auf Bestellung)	90 / 60 / 45 / 30° (anderer Winkel auf Bestellung)
Wände	Sandwich-Paneele 40 mm / gewalztes Blech C20/21	gewalztes Blech C20/21	
Maximale Windbelastung [kN/m <sup>2</sup> ]	065	065	
Dach	verzinktes Blech C44	verzinktes Blech C44	
Maximale Schneebelastung (Dach) [kN/m <sup>2</sup> ]	30	30	
Äußere/innere Farbe der Wände	Weiß (RAL 9003), weitere auf Bestellung	Weiß (RAL 9003) / Grau	
Farbe des Rahmens <sup>1</sup>	Schwarz (RAL 9005), weitere auf Bestellung	Schwarz (RAL 9005), weitere auf Bestellung	Schwarz (RAL 9005), weitere auf Bestellung
Farbe des Kantungsprofils	weißes Aluminium (RAL 9006) weitere auf Bestellung	weißes Aluminium (RAL 9006) weitere auf Bestellung	
Temperaturbereich [°C]	-35 bis +50	-35 bis +50	-35 bis +50

## MECHANISCHE BRÜCKEN MIT KLAPPBARER RAMPE

Parameter	Mechanische Brücke mit klappbarer Rampe	Mobilní můstek
Länge [mm]	1000 / 1500	2000
Breite [mm]	1200 / 1500 / 1800 / 2000	1800 / 2000
Länge der Rampe [mm]	210	410
Arbeitsbereich [mm]	-180 bis +180	0 bis 240 (über die Rampe)
Tragfähigkeit [kg]	4000	4000
Temperaturbereich [°C]	-30 bis +50	-30 bis +50
Farbe <sup>1</sup>	Schwarz (RAL 9005), weitere auf Bestellung	Schwarz (RAL 9005), weitere auf Bestellung

<sup>1</sup> Pulverlackierung mit vorläufigem Kugelstrahlen.

# MOBILE RAMPEN

Die Geschwindigkeit des Be- und Entladens ist ein Schlüsselparameter der Effektivität des Lagers. Mobile Rampen sind die effektivste Lösung, die die Arbeit in Lagern ohne Laderampen ermöglichen. Mobile Rampen DoorHan ermöglichen den Hubwägen einen Zugang in die Auflieger der Lastkraftwagen ohne umständliche Vorbereitungen.

| Mobile Rampe mit Stützen für den Auflieger eines Lastkraftwagens

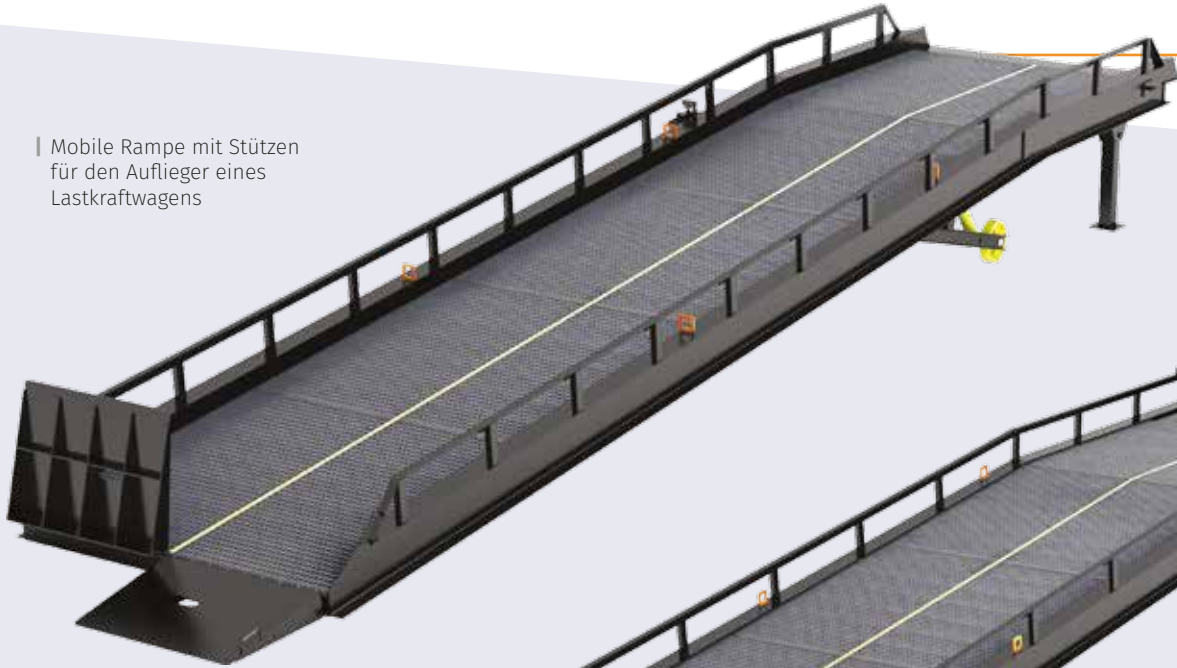

| Mobile Rampen ohne Stützen für den Auflieger eines Lastkraftwagens

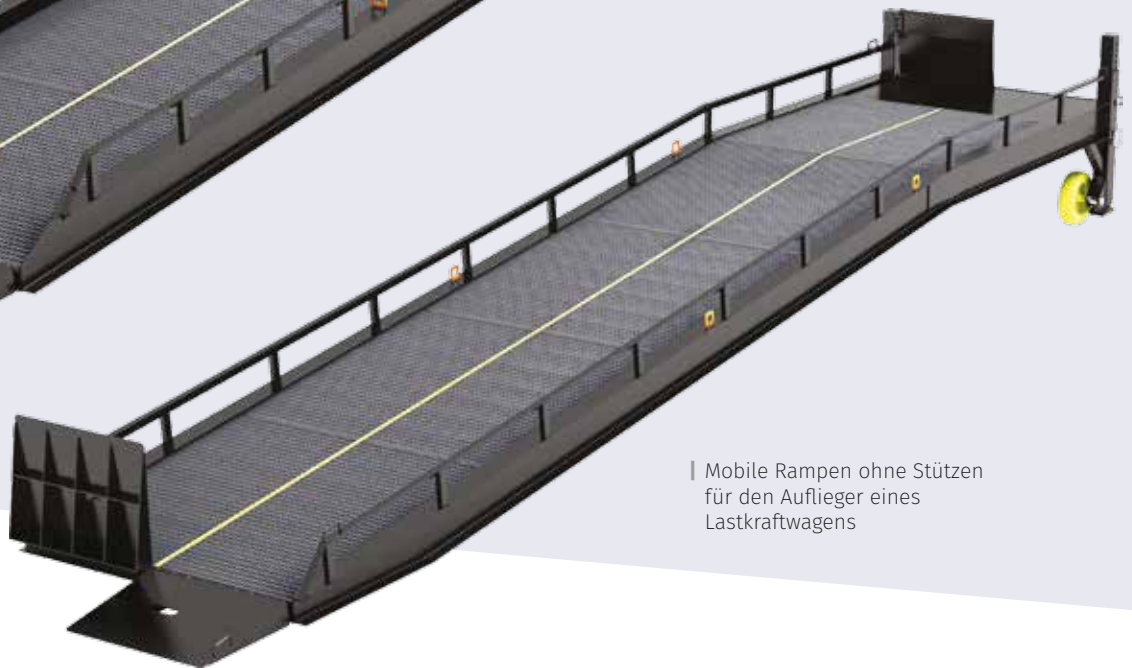

## BELADUNGSART

**Einseitige Beladung** – vorgesehen für die Arbeit mit einem Fahrzeug/Auflieger.

**Dreiseitige Beladung** – vorgesehen für die Beladung und Entladung von bis zu drei Fahrzeugen/Aufliegern gleichzeitig und zur Umladung der Waren von einem Fahrzeug in das Andere.

## STÜTZARTEN

**Die Rampen ohne Stützen für einen Auflieger** am Fahrzeug haben eigene Stütze. Dank dem liegt das Gewicht der Laderampe und des Stützen mit der Ihnen Ladung nicht auf der Fahrzeugkarosserie. Der Höhenunterschied zwischen Rampe und Fahrzeug wird mittels der klappbaren Rampe ausgeglichen.

**Die Rampen mit Stützen** für einen Auflieger am Fahrzeug bleiben in der gleichen Höhe mit dem Fahrzeug für die Dauer der Beladung und Entladung.

## TYPEN DES ANTRIEBS

Manuell hydraulischer Antrieb.  
Hubmechanismus Jost.  
Elektrohydraulischer Antrieb.

## BODENMATERIAL

Verzinktes Stahlgitter.  
Anti-Rutsch-Behandlung.



| Mobile Rampe mit dreifach geteilter Klappbarer Rampe

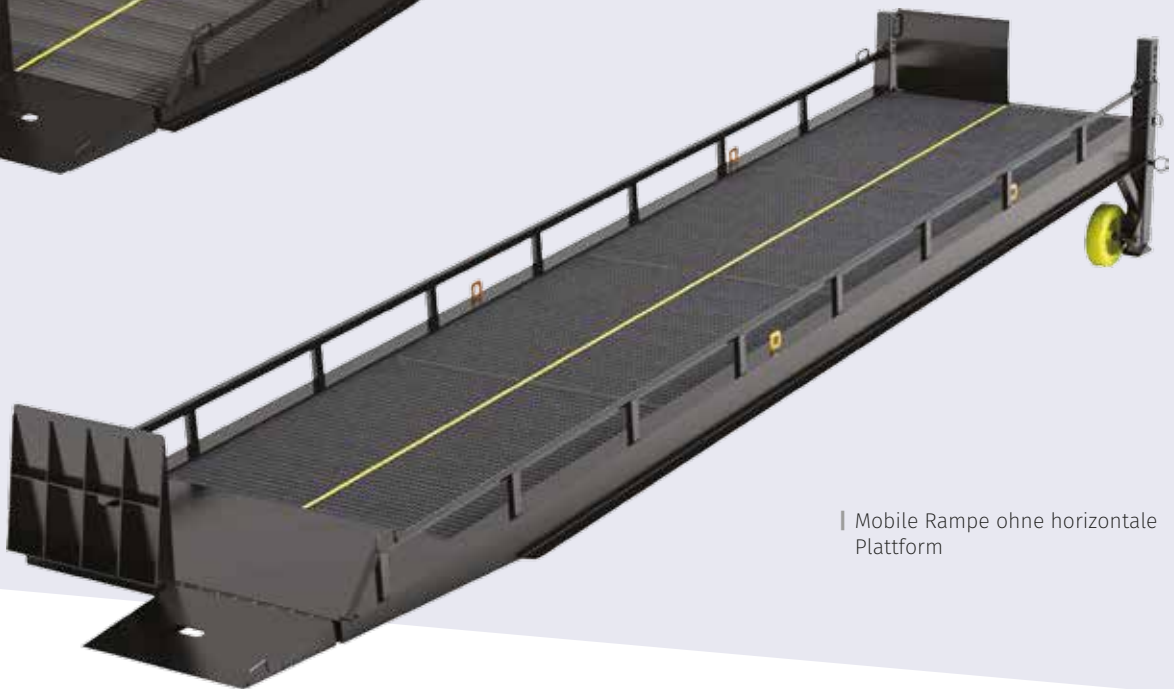
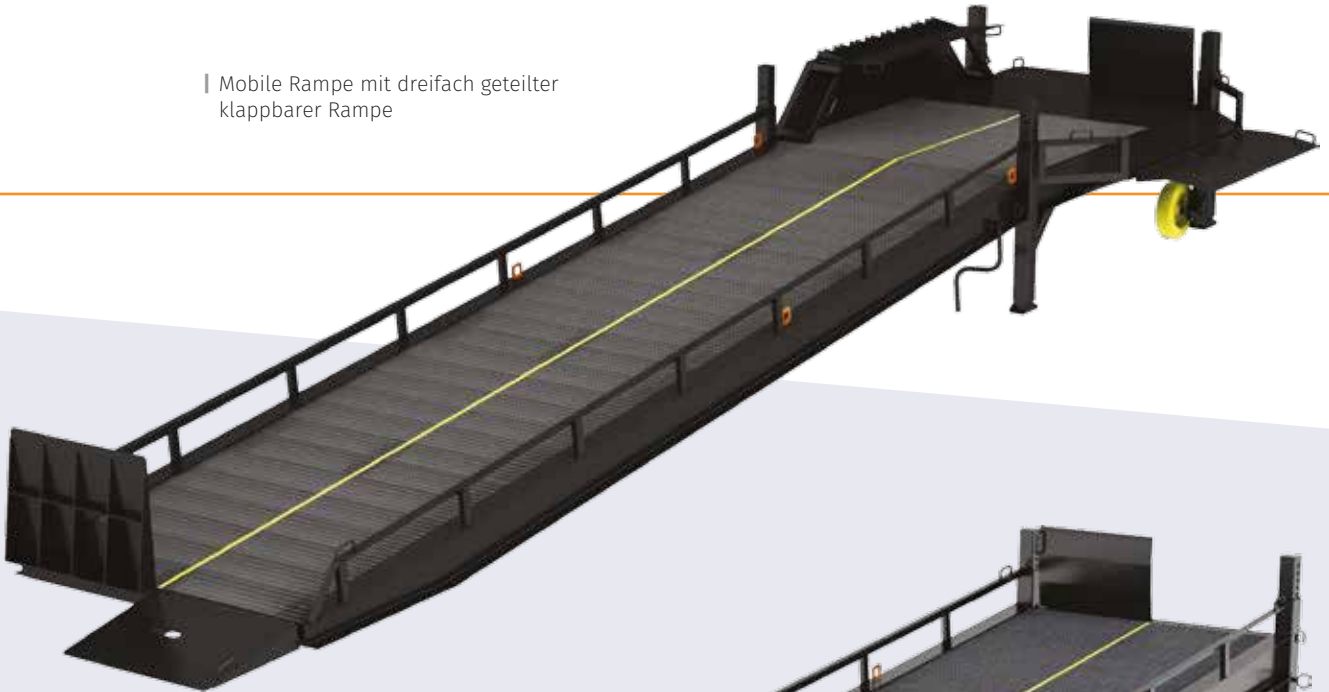

| Mobile Rampe ohne horizontale Plattform

## DOORHAN BIETET VIER GRUNDMODELLE DER MOBILEN RAMPEN DER SERIE RM

- mit Stützen für den Auflieger eines Lastkraftwagens;
- ohne Stützen für den Auflieger eines Lastkraftwagens;
- mit einer dreifach geteilten klappbaren Rampe;
- ohne horizontale Plattform.

Den Typ des Bodenantriebes kann man mit allen verfügbaren Modellen der mobilen Rampen kombinieren. Es ist auch möglich mobile Rampen nach individuellen Kundenanforderungen

herzustellen. Alle mobilen Rampen funktionieren mit ähnlichem Prinzip. Die Rampe wird mit Hilfe eines mechanischen oder hydraulischen Antriebs ausgestattet und mit einem Sicherheitssystem gehoben, mit dem Hubwagen wird sie zur erforderlichen Be- und Entladungsstelle transportiert. Die mobile Rampe mit Stützen für einen Auflieger lehnt sich an die Fahrzeugkarosserie an, wobei die Rampe als eigene Stütze fungiert. Nach dem Beenden des Vorgangs wird die Rampe wieder angehoben und zurück an die Stelle des Lagerplatzes transportiert.

# MOBILE RAMPE MIT STÜTZE FÜR DEN AUFLIEGER EINES LASTKRAFTWAGENS



Konstruktionseigenschaften: Stütze für Auflieger, wird mit einem elektrohydraulischen oder manuell hydraulischen Antrieb hergestellt produziert.

Technische Spezifikationen	
Länge	12000 mm
Breite	2200 mm
Länge der horizontalen Plattform	2000 mm
Breite des Bodens	1900 mm
Arbeitsbereich	900 – 1500 mm
Anzahl der Hubzylinder	2
Tragfähigkeit	7000 kg (70 kN) / 10000 kg (100 kN)
Maximale Punktbelastung	1,3 N/mm <sup>2</sup> ; auf Bestellung – 6,5 N/mm <sup>2</sup>
Leistung des Antriebes der Hydraulikpumpe (elektrohydraulische mobile Rampe)	1,5 kW
Stromversorgung (elektrohydraulische mobile Rampe)	380 V, 3 Phasen
Stromversorgung der Bedienung (elektrohydraulische Rampe)	24 V
Schutzklasse (elektrohydraulische Rampe)	IP54
Schmieren	Niedrigtemperatur-Öl STATOIL Hydraulic 131
Temperaturbereich	-30 bis +50 °C
Gewicht	2525 kg
Farbe (emailliert)	Schwarz (RAL 9005), weitere auf Bestellung
Reinigungsstufe der Oberfläche vor dem Färben	Sa2

# ABMESSUNGEN

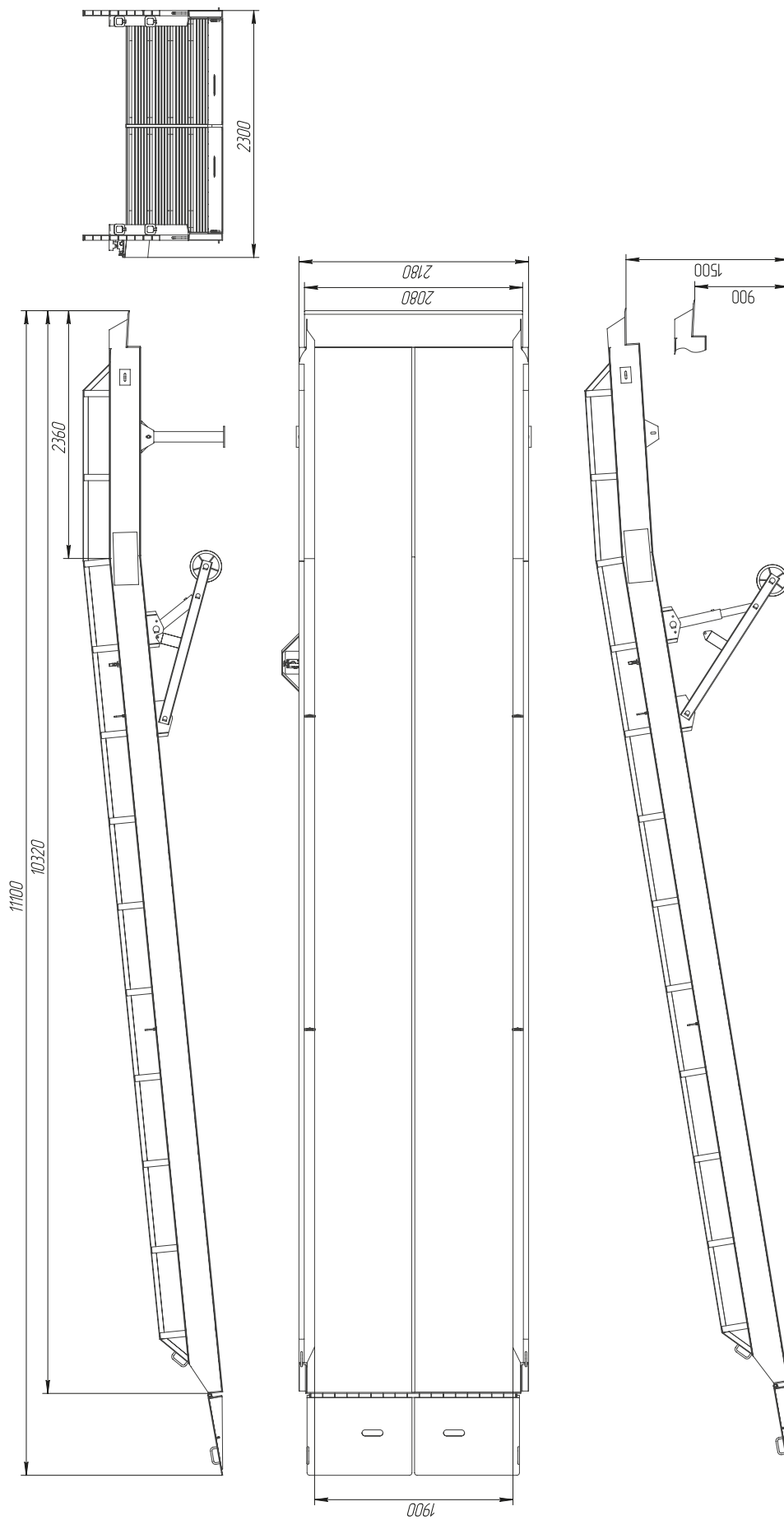

# MOBILE RAMPE OHNE STÜTZE FÜR DEN AUFLIEGER EINES LASTKRAFTWAGENS



Konstruktionseigenschaften: eigene Stütze, klappbare Rampe, wird mit einem elektrohydraulischen, manuell hydraulischen oder mechanischem Antrieb produziert.

Technische Spezifikationen	
Länge	12000 mm
Breite	2200 mm
Länge der horizontalen Plattform	3000 mm
Breite des Bodens	1900 mm
Arbeitsbereich	1100 – 1700 mm
Anzahl der Hubzylinder	2
Tragfähigkeit	7000 kg (70 κH) / 10000 kg (100 κH)
Maximale Punktbelastung	1,3 N/mm <sup>2</sup> ; auf Bestellung – 6,5 N/mm <sup>2</sup>
Leistung des Antriebes der Hydraulikpumpe (elektrohydraulische mobile Rampe)	1,5 kW
Stromversorgung (elektrohydraulische mobile Rampe)	380 V, 3 Phasen
Stromversorgung der Bedienung (elektrohydraulische Rampe)	24 V
Schutzklasse (elektrohydraulische Rampe)	IP54
Schmieren	Niedrigtemperatur-Öl STATOIL Hydraulic 131
Temperaturbereich	-30 bis +50 °C
Gewicht	2975 kg
Farbe (emailliert)	Schwarz (RAL 9005), weitere auf Bestellung
Reinigungsstufe der Oberfläche vor dem Färben	Sa2

# ABMESSUNGEN

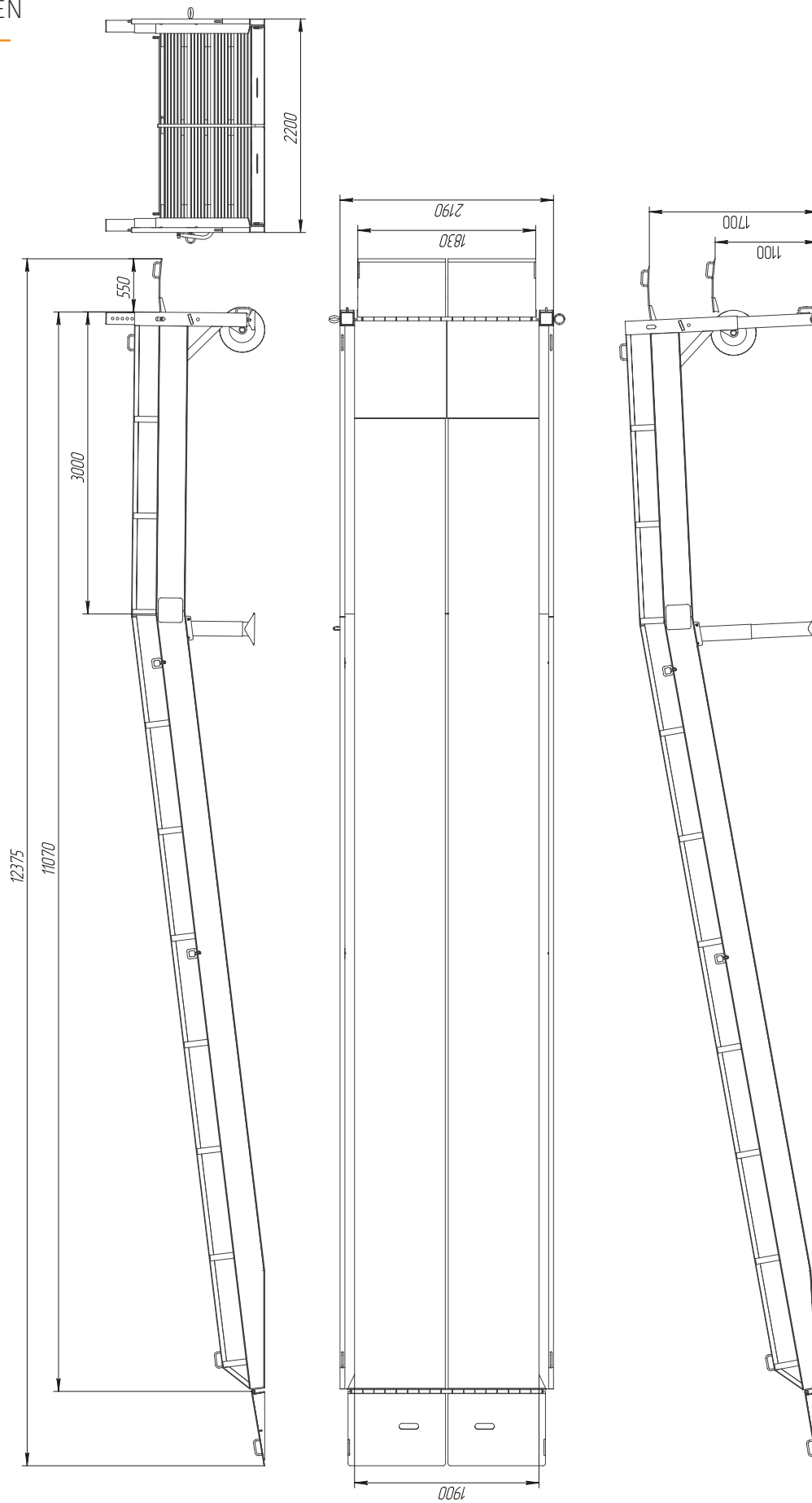



# DREIFACH GETEILTE KLAPPBARE MOBILE RAMPE

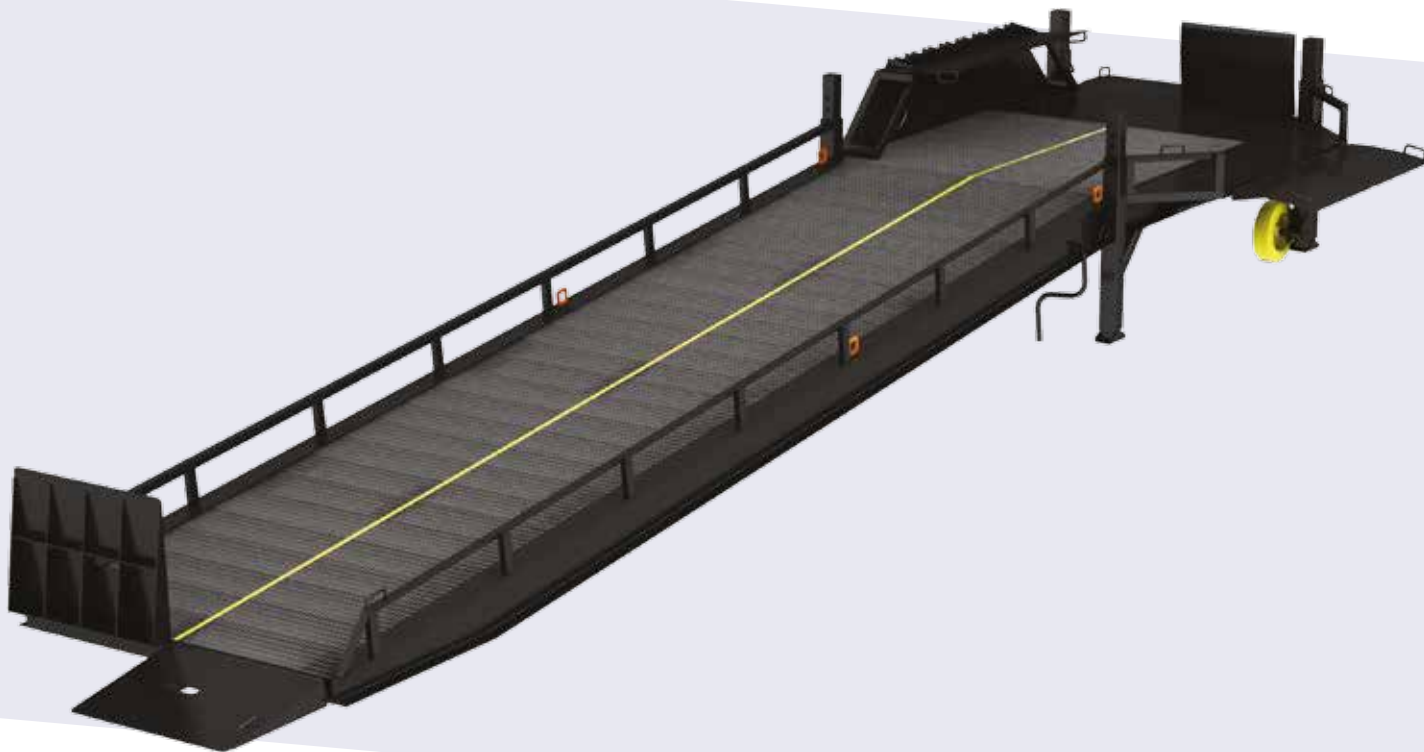

Konstruktionseigenschaften: eigene Stütze, Beladung/Entladung auf drei Seiten, vordere und seitliche klappbare Rampen, wird mit einem hydraulischen, manuell hydraulischen oder mechanischen Antrieb produziert.

Technische Spezifikationen	
Länge	12000 mm
Breite	2200 mm
Länge der horizontalen Plattform	3000 mm
Breite des Bodens	1900 mm
Arbeitsbereich	1100 – 1700 mm
Anzahl der Hubzylinder	2
Tragfähigkeit	7000 kg (70 κH) / 10000 kg (100 κH)
Maximale Punktbelastung	1,3 N/mm <sup>2</sup> ; auf Bestellung – 6,5 N/mm <sup>2</sup>
Leistung des Antriebes der Hydraulikpumpe (elektrohydraulische mobile Rampe)	1,5 kW
Stromversorgung (elektrohydraulische mobile Rampe)	380 V, 3-Phasen
Stromversorgung der Bedienung (elektrohydraulische Rampe)	24 V
Schutzklasse (elektrohydraulische Rampe)	IP54
Schmieren	Niedrigtemperatur-Öl STATOIL Hydraulic 131
Temperaturbereich	-30 bis +50 °C
Gewicht	2975 kg
Farbe (emailliert)	Schwarz (RAL 9005), weitere auf Bestellung
Reinigungsstufe der Oberfläche vor dem Färben	Sa2

# ABMESSUNGEN

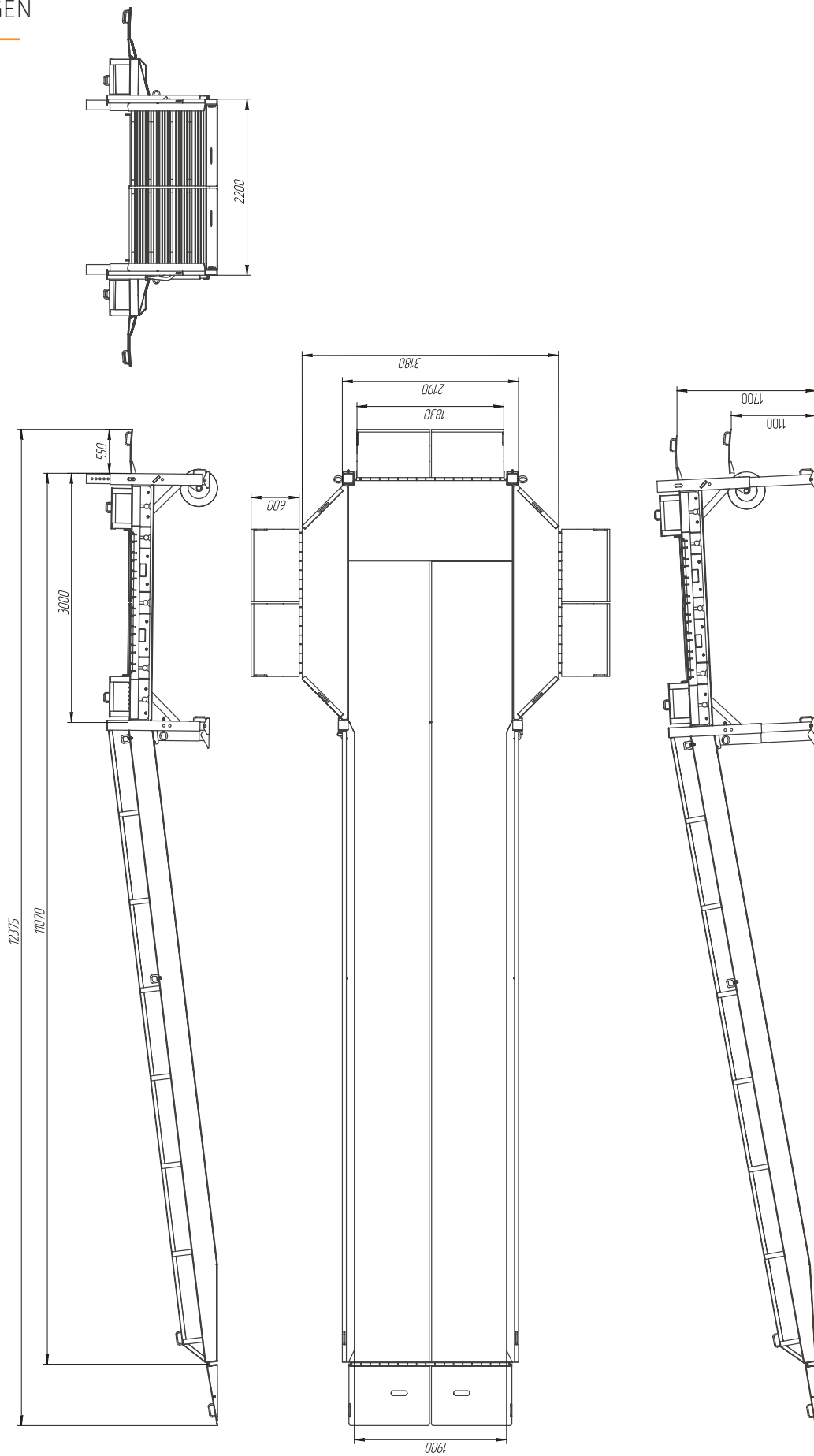

# MOBILE RAMPE OHNE HORIZONTALER PLATTFORM

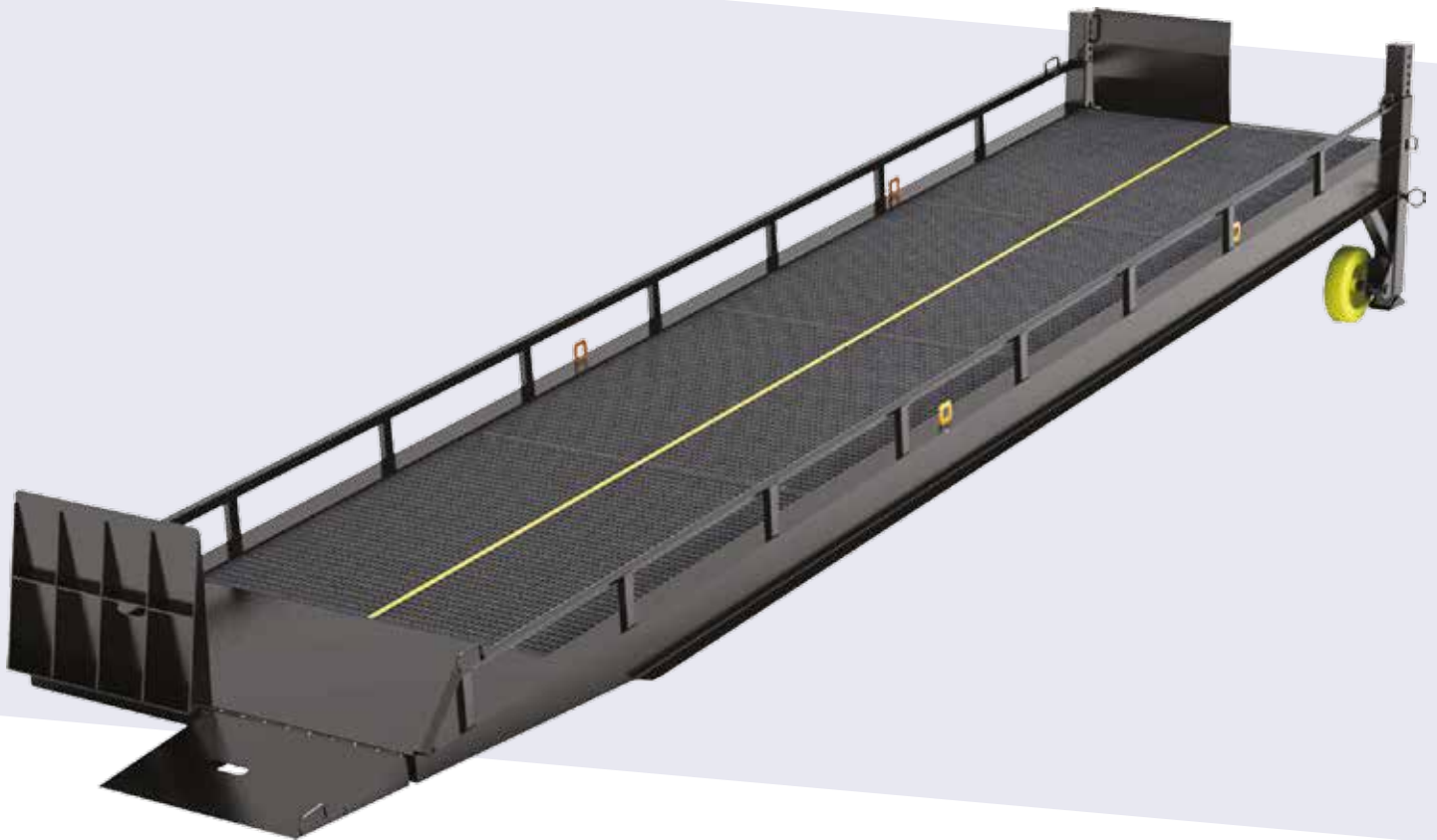

Konstruktionseigenschaften: eigene Stütze; vordere klappbare Rampe; ohne horizontale Plattform; wird mit einem elektrohydraulischen, manuell hydraulischen oder mechanischen Antrieb produziert.

Technische Spezifikationen	
Länge	9000 mm
Breite	2200 mm
Breite des Bodens	1900 mm
Arbeitsbereich	1100 – 1600 mm
Anzahl der Hubzylinder	2
Tragfähigkeit	7000 kg (70 kN) / 10000 kg (100 kN)
Maximale Punktbelastung	1,3 N/mm <sup>2</sup> ; auf Bestellung – 6,5 N/mm <sup>2</sup>
Leistung des Antriebes der Hydraulikpumpe (elektrohydraulische mobile Rampe)	1,5 kW
Stromversorgung (elektrohydraulische mobile Rampe)	380 V, 3-Phasen
Stromversorgung der Bedienung (elektrohydraulische Rampe)	24 V
Schutzklasse (elektrohydraulische Rampe)	IP54
Schmierstoffe	Niedrigtemperatur-Öl STATOIL Hydraulic 131
Temperaturbereich	-30 bis +50 °C
Gewicht	2410 kg
Farbe (emalliert)	Schwarz (RAL 9005), weitere auf Bestellung
Reinigungsstufe der Oberfläche vor dem Färben	Sa2

# ABMESSUNGEN

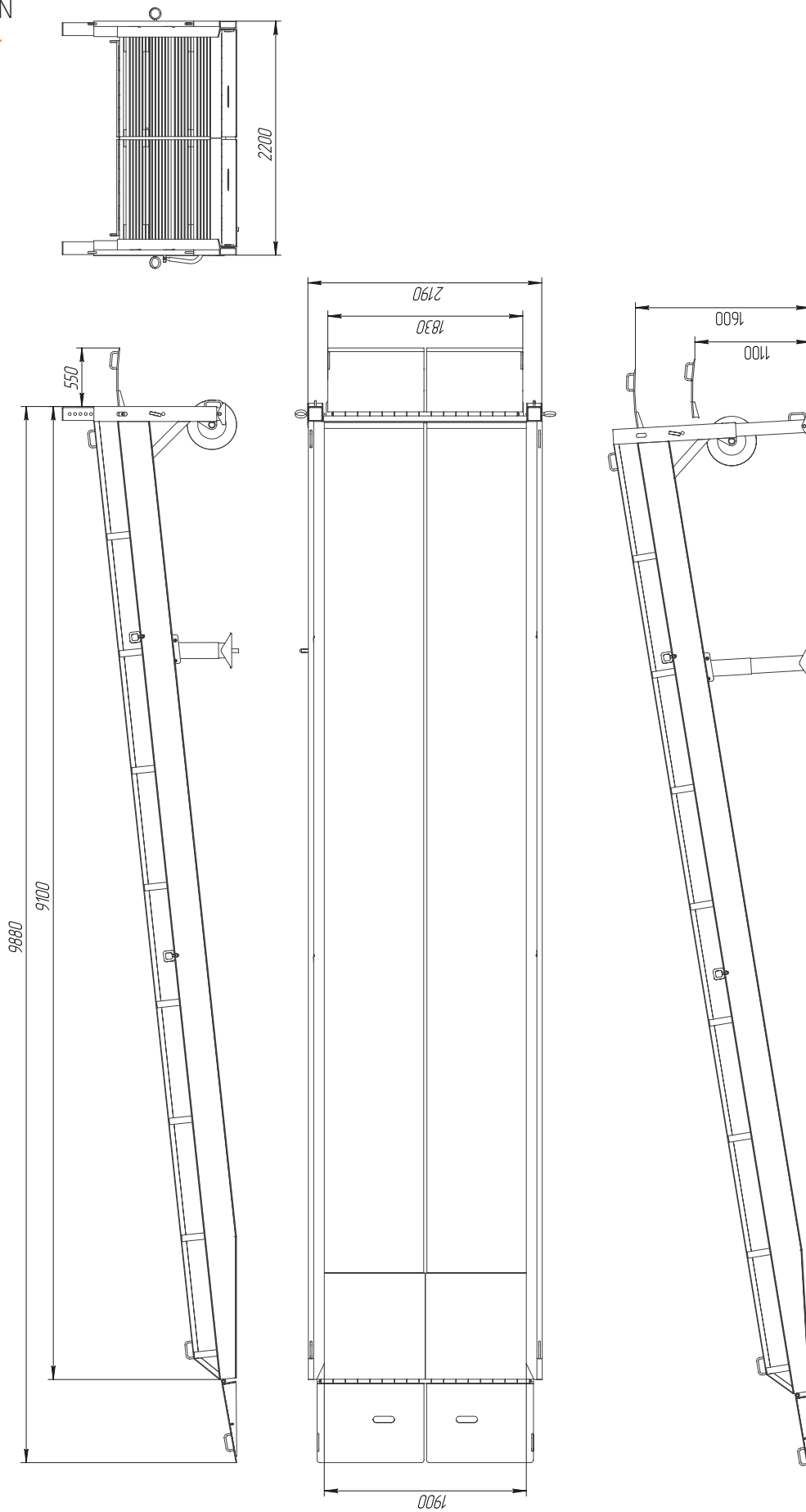

# HUBTISCHE

Die modernen hydraulischen Hubtische werden zum Anheben und Absenken von Ladungen an das gewünschte Niveau angepasst. Die Hubtische sichern schnelle und bequeme vertikale Förderung von Gütern, sind zuverlässig und einfach in der Wartung. Die Hubtische finden ihre Anwendung beim Anheben und Absenken von Fahrzeugen in Parkhäusern mit mehreren Ebenen, auf Industriebahnen für das Fördern des Materials auf die Ebene der Förderanlage. Gleichzeitig können sie als eine Alternative zu Lastaufzügen und Laderampen dienen.

## KONSTRUKTION



Die Hydraulikpumpe kann entweder innen, unten oder außen platziert werden. Die Vorgänge des Hubtisches werden mit der Taste an der übertragbaren Fernbedienung (24 V Bedienungssystem) gesteuert. Die Hubtische werden mit Sicherheitsrahmen, Ventilen und mechanischer Stütze geliefert. Der Sicherheitsrahmen ist am Rahmen der Plattform platziert und ist so konstruiert, dass er die Bewegung des Tisches beim Antreffen der Plattform auf ein Hindernis stoppt.

Dieser Sicherheitsmechanismus gewährleistet der Bedienung den Schutz, bei der Bedienung, vor Verletzungen, der besonders wichtig wird, falls der Hubtisch in einer Vertiefung platziert ist. In jedem Hubzylinder ist ein Sicherheitsventil eingebaut, das das Absenken der Plattform mit der Geschwindigkeit von höchstens 0,15 m/s auch in einem Störfall der Hydraulikröhre sicherstellt. Gleichzeitig sind die klappbaren Stützen für den Wartungsbedarf vorhanden.



Technische Spezifikationen	
Leistung des Antriebs der Hydraulikpumpe	nach den Abmessungen des Hubtisches
Stromversorgung	380 V, 3 Phasen
Stromversorgung der Bedienung	24 V
Schutzklasse	IP54
Schmiermittel	Niedrigtemperatur-Öl STATOIL Hydraulic 131
Temperaturbereich	-30 bis +50 °C
Gewicht	laut Abmessungen des Hubtisches
Leistung	1,5 kW

## DOORHAN BIETET VIER TYPEN DER HUBTISCHE DER SERIE LT AN

- Einscheren-Hubtisch;
- Dreischeren-Hubtisch;
- Zweischeren-Hubtisch;
- Tandem-Scherenhubtisch.

## VERTEILUNG DER BELASTUNG

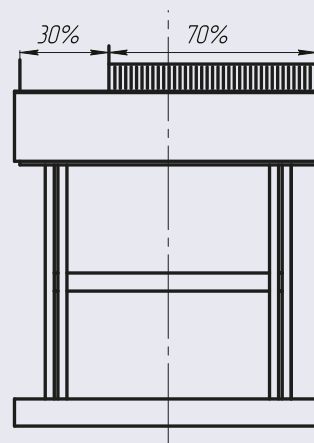
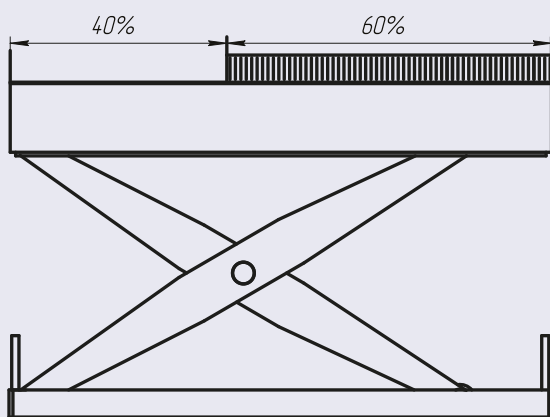

## BEZEICHNUNG DER HUBTISCHE

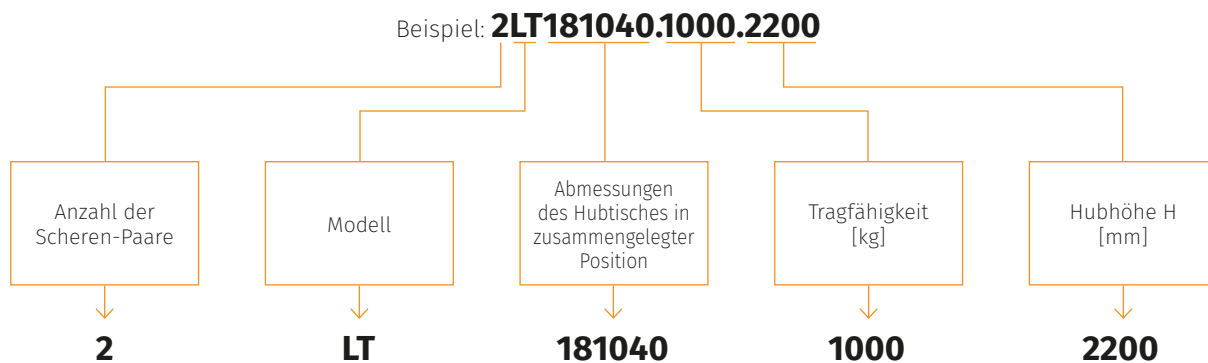

Falls am Ende der Bezeichnung der Buchstabe „E“ steht, ist die Hydraulikpumpe außen platziert.

# EINSCHEREN-HUBTISCH



Artikel	Tragfähigkeit [kg]	Länge [mm]	Breite [mm]	Höhe Hmin [mm]	$\Delta H$ arbeitsmäßig [mm]	Anzahl der hydraulischen Zylinder	Hubzeit t [sec.]	Leistungsbedarf N [kW]
LT201235.1000.1300	1 000	2 000	1 200	350	1 300	1	36	0,75
LT202035.1000.1300	1 000	2 000	2 000	350	1 300	1	36	0,75
LT251535.1000.1400	1 000	2 500	1 500	350	1 400	1	38	0,75
LT252035.1000.1400	1 000	2 500	2 000	350	1 400	1	38	0,75
LT202040.2000.1300	2 000	2 000	2 000	400	1 300	1	23	2,2
LT251540.2000.1400	2 000	2 500	1 500	400	1 400	1	23	2,2
LT252040.2000.1400	2 000	2 500	2 000	400	1 400	1	23	2,2
LT302040.2000.1400	2 000	3 000	2 000	400	1 400	1	23	2,2
LT302440.2000.1400	2 000	3 000	2 400	400	1 400	1	23	2,2
LT352040.2000.1400	2 000	3 500	2 000	400	1 400	2	47	2,2
LT352440.2000.1400	2 000	3 500	2 400	400	1 400	2	47	2,2
LT202040.3000.1300	3 000	2 000	2 000	400	1 300	2	47	2,2
LT251550.3000.1400	3 000	2 500	1 500	500	1 400	2	47	2,2
LT252050.3000.1400	3 000	2 500	2 000	500	1 400	2	47	2,2
LT302050.3000.1400	3 000	3 000	2 000	500	1 400	2	47	2,2
LT302450.3000.1400	3 000	3 000	2 400	500	1 400	2	47	2,2
LT352050.3000.1400	3 000	3 500	2 000	500	1 400	2	47	2,2
LT352450.3000.1400	3 000	3 500	2 400	500	1 400	2	47	2,2
LT402050.3000.1400	3 000	4 000	2 000	500	1 400	2	47	2,2
LT402450.3000.1400	3 000	4 000	2 400	500	1 400	2	47	2,2

# ZWEISCHEREN-HUBTISCH

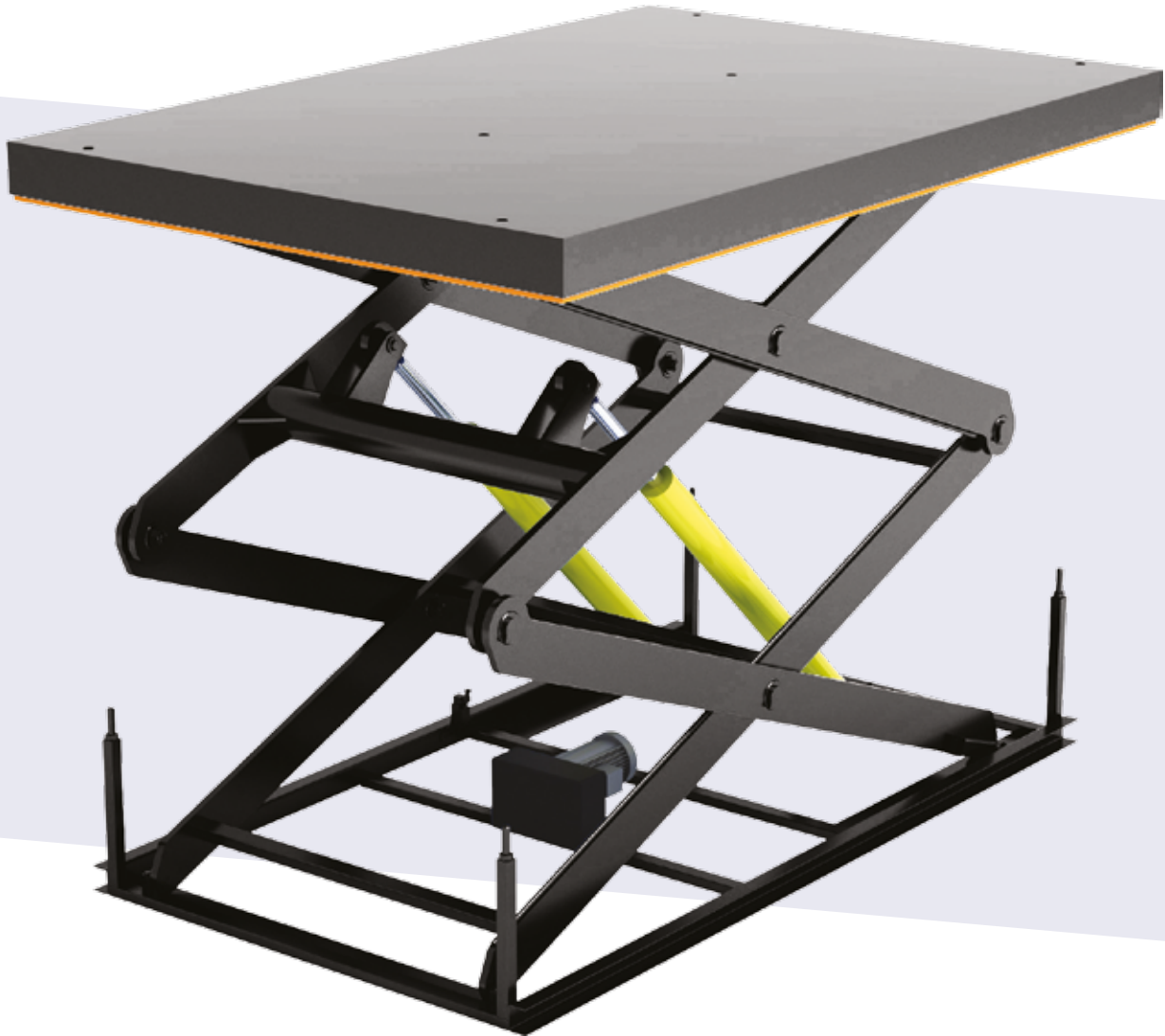

Artikel	Tragfähigkeit [kg]	Länge [mm]	Breite [mm]	Höhe Hmin [mm]	$\Delta H$ arbeitsmäßig [mm]	Anzahl der hydraulischen Zylinder	Hubzeit t [sec.]	Leistungsbedarf N [kW]
2LT131035.500.1500	500	1 300	1 000	350	1 500	1	26	0,75
2LT181040.1000.2200	1 000	1 800	1 000	400	2 200	1	35	2,2
2LT181240.1000.2200	1 000	1 800	1 200	400	2 200	1	35	2,2
2LT201240.1000.2200	1 000	2 000	1 200	400	2 200	1	35	2,2
2LT221245.1000.2800	1 000	2 200	1 200	450	2 800	1	43	2,2
2LT221545.1000.2800	1 000	2 200	1 500	450	2 800	1	52	2,2
2LT222045.1000.2800	1 000	2 200	2 000	450	2 800	1	52	2,2
2LT301265.2000.3600	2 000	3 000	1 200	650	3 600	2	123	2,2
2LT301565.2000.3600	2 000	3 000	1 500	650	3 600	2	123	2,2
2LT302065.2000.3600	2 000	3 000	2 000	650	3 600	2	123	2,2
2LT301275.3000.3600	3 000	3 000	1 200	750	3 600	2	123	2,2
2LT301575.3000.3600	3 000	3 000	1 500	750	3 600	2	123	2,2
2LT302075.3000.3600	3 000	3 000	2 000	750	3 600	2	123	2,2

# DREISCHEREN-HUBTISCH



Artikel	Tragfähigkeit [kg]	Länge [mm]	Breite [mm]	Höhe Hmin [mm]	$\Delta H$ arbeitsmäßig [mm]	Anzahl der hydraulischen Zylinder	Hubzeit t [sec.]	Leistungsbedarf N [kW]
3LT151070.500.2700	500	1 500	1 000	700	2 700	1	47	0,75
3LT151270.500.2700	500	1 500	1 200	700	2 700	1	47	0,75
3LT181265.1000.3400	1 000	1 800	1 200	650	3 400	1	68	0,75
3LT181565.1000.3400	1 000	1 800	1 500	650	3 400	1	68	0,75
3LT201265.1000.3400	1 000	2 000	1 200	650	3 400	1	68	0,75
3LT251563.1000.4500	1 000	2 500	1 500	630	4 500	1	91	0,75
3LT201283.2000.3800	2 000	2 000	1 200	830	3 800	2	68	2,2
3LT201583.2000.3800	2 000	2 000	1 500	830	3 800	2	68	2,2
3LT251583.2000.4500	2 000	2 500	1 500	830	4 500	2	91	2,2

# TANDEM-SCHERENHUBTISCH

---



Tandem-Scherenhubtische werden nach individuellen Anforderungen hergestellt.





# *DOORHAN*<sup>®</sup>

*DOORHAN*<sup>®</sup>

Vertriebspartner in der Schweiz

**G&G Solutions**

Garagen & Industrietore  
Metallbau  
Automatisierungstechnik

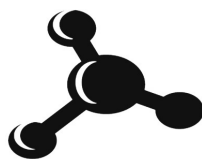

Tel:  
Mail:  
Web:

+41 62 926 00 06  
[info@ggsolutions.ch](mailto:info@ggsolutions.ch)  
[www.ggsolutions.ch](http://www.ggsolutions.ch)